

[SuiteCRM/SugarCRM]^{XC321}

ПРЕДЛОЖЕНИЕ ДЛЯ БАНКОВ
ХАРДСОФТ321

Преимущества Платформы

+SuiteCRM

«БУДУЩЕЕ УЖЕ НАСТУПИЛО.
ПРОСТО ОНО ЕЩЕ НЕРАВНОМЕРНО РАСПРЕДЕЛЕНО.»

Платформа SuiteCRM

содержит ВСЁ, что только можно ожидать от CRM системы.

Это - основа для координации всей деятельности любой организации.

Идеально для решений типа «Единое Окно».

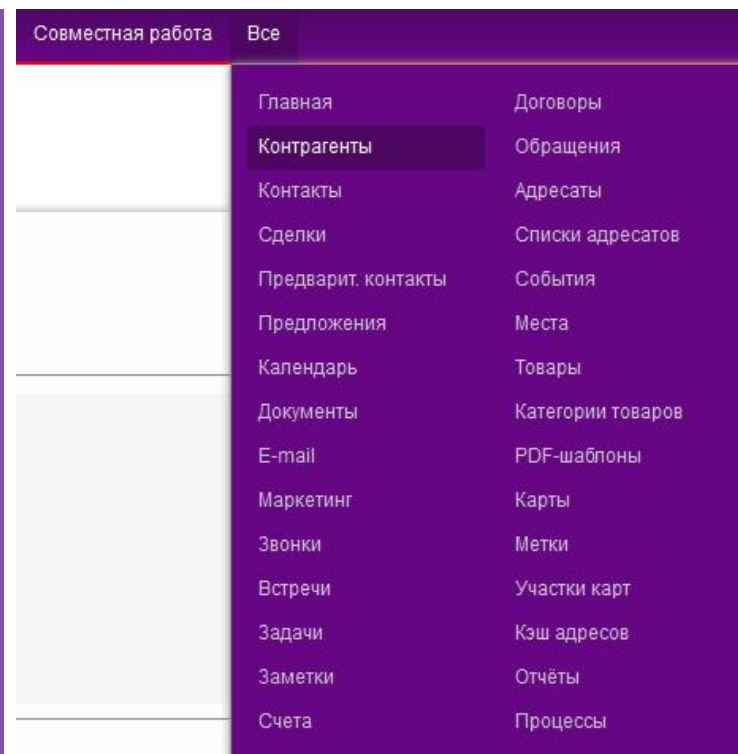

«БУДУЩЕЕ УЖЕ НАСТУПИЛО.
ПРОСТО ОНО ЕЩЕ НЕРАВНОМЕРНО РАСПРЕДЕЛЕНО.»

SuiteCRM это:

1. КАЧЕСТВО И САМЫЕ СОВРЕМЕННЫЕ ВОЗМОЖНОСТИ (богатейший функционал и модульность).
ПРОСТОТА И УДОБСТВО (надо увидеть и попробовать).
ЛЕГКОСТЬ И СКОРОСТЬ РАЗВИТИЯ (открытость кодов, простота прикладной архитектуры и модульность) .
2. НАДЕЖНОСТЬ И БЕЗОПАСНОСТЬ (возможность инспекции кода, богатый модуль разделения полномочий пользователей).
3. ПРОИЗВОДИТЕЛЬНОСТЬ (RESTful архитектура).
4. ОГРОМНАЯ ЭКОСИСТЕМА, МНОЖЕСТВО РАСШИРЕНИЙ И ИНТЕГРАЦИОННЫХ ВОЗМОЖНОСТЕЙ.
5. И ВСЁ ЭТО – СВОБОДНОЕ ПРОГРАММНОЕ ОБЕСПЕЧЕНИЕ (OPEN SOURCE) !



ТЕХНОЛОГИЧЕСКОЕ ЛИДЕРСТВО
+ SuiteCRM

Сообщество SuiteCRM это:

- более 1,5 млн. пользователей
- более 100 тыс. организаций
- более 30 тыс. независимых разработчиков (штат SugarCRM Corp – всего 400 человек, штат разработчиков SuiteCRM в компании Sales Agility до 150 чел.).
- крупное ответвление Vtiger

Компания IBM в 2012-2014 годах мигрировала на SugarCRM
(а это 70 тыс.пользователей).

hardsoft321.org/solutions/sugarcrm



ТЕХНОЛОГИЧЕСКОЕ ЛИДЕРСТВО
+ SuiteCRM

Нет лицензионных платежей и ограничений.
Полная свобода использования и развития.

Коды системы находятся в общественном
пользовании.

SuiteCRM - GPL V3.



ЭКОНОМИЯ
+SuiteCRM

Позволяет избежать или минимизировать сопутствующие накладные расходы на СУБД и инфраструктуру.



ЭКОНОМИЯ
+SuiteCRM

Открытость кодов, простота и эффективность построения SuiteCRM снижают трудоемкость для получения одного и того же результата по сравнению с любыми другими решениями (особенно проприетарными).



ЭКОНОМИЯ
+SuiteCRM

«Антисанкционность». Экономическая и юридическая защищенность пользователей (заказчиков).

Защита от блокировки вендором и подрядчиком.

Защита от прекращения существования производителя/подрядчика или прекращения поставок и поддержки решения.



ИСКЛЮЧЕНИЕ РИСКОВ ПОТЕРЬ
+ SuiteCRM

Защита от изменения лицензионной и ценовой политики.

Защита от принудительного обновления программ и «снятия с поддержки».

Защита от потерь из-за недоступности исходного кода и невозможности его изменять.



ИСКЛЮЧЕНИЕ РИСКОВ ПОТЕРЬ
+ SuiteCRM

Защита от «тупика» развития.

Open Source лицензия GPL 3 и доступность всех исходных кодов SuiteCRM

Большой рынок программистов в России для используемых в составе SuiteCRM стандартных широко распространённых компонент PHP, MySQL, Java, JavaScript, Linux и т.д.

Огромная экосистема расширений и независимых разработчиков в России и в мире.



ИСКЛЮЧЕНИЕ РИСКОВ ПОТЕРЬ
+ SuiteCRM

Преимущества решения Хардсофт321 на базе SuiteCRM.

+321

+SuiteCRM

«БУДУЩЕЕ УЖЕ НАСТУПИЛО.
ПРОСТО ОНО ЕЩЕ НЕРАВНОМЕРНО РАСПРЕДЕЛЕНО.»

1. МОДУЛЬ ГРУППОВОГО ДОСТУПА К ЗАПИСЯМ, ИЕРАРХИЯ ГРУПП.

КМ Воронеж 3 + Справка

Править (9 из 23)

Профиль пользователя | Дополнительно | **Права доступа**

	Доступ к модулю	Удаление	Правка	Экспорт	Импорт	Список	Массовое обновление	Просмотр
E-mail	Доступен	Владелец	Владелец	Владелец	Все	Группа	Нет	Группа
Адреса	Доступен	Владелец	Владелец	Владелец	Все	Группа	Нет	Группа
Адресацы	Доступен	Владелец	Владелец	Владелец	Все	Группа	Нет	Группа
Аудит действий пользователей	Доступен	Владелец	Владелец	Все	Все	Все	Нет	Все
Встречи	Доступен	Владелец	Владелец	Владелец	Все	Группа	Нет	Группа

Группы пользователей

Выбрать (1 - 2 из 2)

Имя

Описание

[Документооборот](#) Удалить

[Сельхозпроизводители](#) Удалить

Группа для программы лояльности сельхозпроизводителей

Контрагент	Тип	Группа	Ответственный(ая)	Дата создания
<input checked="" type="checkbox"/> Закрытое акционерное общество "Первое"		Головной банк	Заявка С Сайта (Персональный Менеджер)	14.01.2015 12:36
<input checked="" type="checkbox"/> ЗАО "Рога и Копыта"		Сельхозпроизводители	Заявка С Сайта (Персональный Менеджер)	14.01.2015 12:34
<input checked="" type="checkbox"/> Индивидуальный предприниматель Кашенко Алексей Владиславович		Головной банк	Заявка С Сайта (Персональный Менеджер)	05.02.2015 11:35
<input checked="" type="checkbox"/> Колхоз "Красный путь"		Сельхозпроизводители	Первый Создатель	05.02.2015 17:17
<input checked="" type="checkbox"/> ООО "Певчий двор"		Документооборот	Первый Создатель	06.02.2015 17:58

Удалить (1 - 5 из 5)

Контрагент	Права доступа
Контрагенты	Доступен
Маркетинг	Заблокирован
Маршруты	Доступен
Модули в маршрутизации	Доступен

РАСШИРЕНИЕ ФУНКЦИОНАЛЬНОСТИ

+321

+SUITECRM

2. МОДУЛЬ МАРШРУТИЗАЦИИ (ВРМН) С ГРАФИЧЕСКИМ ИНТЕРФЕЙСОМ.

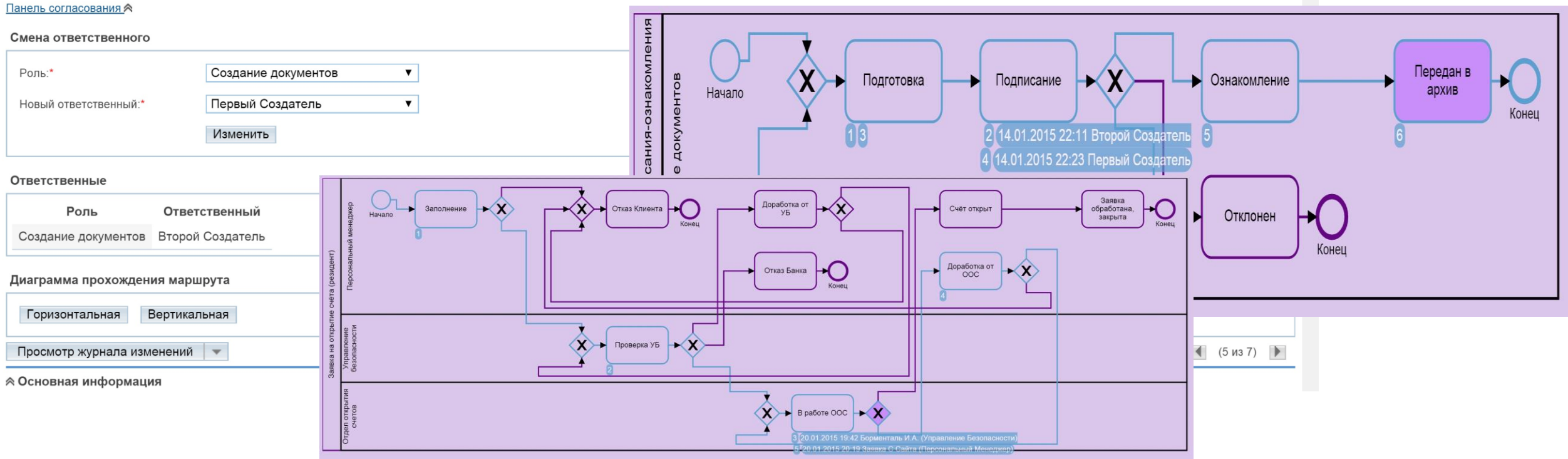

РАСШИРЕНИЕ ФУНКЦИОНАЛЬНОСТИ

+321

+SUITECRM

3. МОДУЛЬ ПОСТРОЕНИЯ ОТЧЕТОВ.

Время прохождения заявки на открытие счета РКО

Часовой пояс: +03 Europe/Moscow

Период создания заявки: 09.01.2015

09.02.2015

Тип маршрута: Заявка на открытие счета (резидент)

Сельхозпроизводители

Головной банк

ДО Восточный

web-ресурс

Документооборот

Дата формирования отчета: 09.02.2015

В формате HTML

В формате Excel

В формате OpenOffice Calc

Сохранить параметры отчета

Сохраненные параметры отчета: -

просмотр SQL

Выполнить Назад

Время прохождения заявки на открытие счета

За период с 09.01.2015 по 09.02.2015

Часовой пояс: Europe/Moscow

Тип маршрута: Заявка на открытие счета

Группа: Головной банк

Дата формирования отчета: 09.02.2015

Тип заявки	Группа заявки	Код	Название клиента	ИНН	ПМ	Зарегистрирован	Время в обработке (часы)	Время в обработке (дни)	Текущий статус	Журнал согласования	Заполненные	Проверка УБ	В работе	Доработка от УБ	Доработка от
Открытие счета	Головной банк;ДО Восточный;		Индивидуальный предприниматель Пупкин Владимир Владимирович	391234567890		14.01.2015 8:49	642,20	26,80	В работе ООС	Перевод на В работе ООС, 23.01.2015 12:35 (МСК), Борменталь И.А. (Управление Безопасности) -- Заключение готово); Борменталь И.А. (Управление Безопасности) установлен как ответственный для роли "Управление безопасности", 23.01.2015 12:35 (МСК), Борменталь И.А. (Управление Безопасности); Перевод на Проверка УБ, 23.01.2015 12:27 (МСК), Administrator -- На	212,60	0,10	402,70	0,00	
Открытие счета	Головной банк;		Общество с ограниченной ответственностью Программно-аппаратные технологии	1234567890		27.01.2015 10:40	301,60	12,60	Заполнение		0,00	0,00	0,00	0,00	
Открытие счета	Головной банк;ДО Восточный;		Закрытое акционерное общество Первое	3900001111		14.01.2015 6:33	0,30	1,00	Заявка обработана, закрыта	Перевод на Заявка обработана, закрыта, 14.01.2015 12:54 (МСК), Заявка С Сайта (Персональный Менеджер) -- Работу сделали; Перевод на Счет открыт, 14.01.2015 12:52 (МСК), Преображенский Ф.Ф. (Отдел открытия счетов) -- Счет открыли; Преображенский Ф.Ф. (Отдел открытия счетов) установлен как ответственный для роли "Отдел открытия счетов", 14.01.2015 12:51 (МСК), Преображенский Ф.Ф. (Отдел открытия счетов); Перевод на В работе ООС, 14.01.2015 12:50 (МСК), Борменталь И.А. (Управление Безопасности) -- Все хорошо); Борменталь И.А. (Управление Безопасности) установлен как ответственный для роли "Управление безопасности", 14.01.2015 12:50 (МСК), Борменталь И.А. (Управление Безопасности); Перевод на Проверка УБ, 14.01.2015 12:48 (МСК), Заявка С Сайта (Персональный Менеджер) --	0,30	0,00	0,00	0,00	
Открытие счета	Головной банк;ДО Восточный;		полное наименование ООО Просто	12563 9999999990		23.01.2015 10:41 20.01.2015 13:17	397,60 493,70	16,60 20,60	Заполнение В работе ООС	Перевод на В работе ООС, 20.01.2015 21:19 (МСК), Заявка С Сайта (Персональный Менеджер) --	0,00 0,30	0,00 0,10	0,00 466,60	0,00 0,00	

РАСШИРЕНИЕ ФУНКЦИОНАЛЬНОСТИ

+321

+SUITECRM

4. АУДИТ ДЕЙСТВИЙ ПОЛЬЗОВАТЕЛЯ.

Аудит действий пользователей

Дата создания: IP адрес: ?

(21 - 40 из 11808)

Дата действия	Инициатор	IP адрес	Имя сущности	Тип сущности	Тип действия	Результат	Описание
29.01.2015 20:32	Админ Administrator		Админ Administrator	Users	login	Logout	Выход из системы []
29.01.2015 20:30	Админ Administrator			Users	Session timeout	Success	Сессия пользователя принудительно завершена по истечении 60 минут
29.01.2015 20:30	Админ Administrator		КМ МСК 1 test	Users	Session timeout	Success	Сессия пользователя принудительно завершена по истечении 60 минут
29.01.2015 20:26	КМ МСК 1 test		NEW_wf_user_client_m NEW_wf_user_client_m	Employees	check access	Failed	Попытка доступа к запрещенной записи
29.01.2015 20:25			КМ МСК 1 test	Users	Relationship changed	Success	Добавлена группа [Корпоративный блок]
29.01.2015 20:25			Клиентский менеджер	ACLRoles	Relationship changed	Success	Изменена связь модуля
29.01.2015 20:25			КМ МСК 1 test	Users	Relationship changed	Success	Удалена роль [Клиентский менеджер]
29.01.2015 20:25	Админ Administrator			Users	Session timeout	Success	Сессия пользователя принудительно завершена по истечении 60 минут
29.01.2015 20:24				Users	login	Success	Попытка входа в систему [2]. Успешно
29.01.2015 20:00	Админ Administrator		Админ Administrator	Users	Session timeout	Success	Сессия пользователя принудительно завершена по истечении 60 минут
29.01.2015 19:57	Админ Administrator		Админ Administrator	Users	login	Success	Попытка входа в систему [admin]. Успешно
29.01.2015 18:20	Админ Administrator		Админ Administrator	Users	Session timeout	Success	Сессия пользователя принудительно завершена по истечении 60 минут
29.01.2015 18:20	Админ Administrator		Админ Administrator	Users	Session timeout	Success	Сессия пользователя принудительно завершена по истечении 60 минут
29.01.2015 16:45	Админ Administrator		Админ Administrator	Users	Session timeout	Success	Сессия пользователя принудительно завершена по истечении 60 минут
29.01.2015 16:40	Админ Administrator		Админ Administrator	Users	Session timeout	Success	Сессия пользователя принудительно завершена по истечении 60 минут
29.01.2015 16:35	Админ Administrator		Админ Administrator	Users	Session timeout	Success	Сессия пользователя принудительно завершена по истечении 60 минут
29.01.2015 15:50	Админ Administrator		Админ Administrator	Users	Session timeout	Success	Сессия пользователя принудительно завершена по истечении 60 минут
29.01.2015 15:45	Админ Administrator		Админ Administrator	Users	Session timeout	Success	Сессия пользователя принудительно завершена по истечении 60 минут

РАСШИРЕНИЕ ФУНКЦИОНАЛЬНОСТИ

+321

+SUITECRM

5. РЕАЛИЗАЦИЯ ДОКУМЕНТООБОРОТА С КОЛЛЕГИАЛЬНЫМИ ДЕЙСТВИЯМИ.

Мои Документы (со статусом маршрута)

Название документа	Категория	Тип документа	Статус	Дата публикации	Статус маршрута
Протокол Кредитного Комитета 09022015	Продажи	Документ для полного маршрута обработки	Активен	09.02.2015	Подготовка
Согласование Нового состава КК и маршрутов согласований.		Документ для подписания и ознакомления	Активен	21.01.2015	Подписание

Коллегиальные действия, назначенные мне

Дата создания: Относится к: Тип коллегиального действия: Дата изменения:

Нет данных

Коллегиальные действия, созданные мной

Дата создания	Название документа	Дата изменения	Статус маршрута	Статус выполнения	Имя файла
09.02.2015 10:47	Протокол Кредитного Комитета 09022015	09.02.2015 23:33	Подготовка		ПРОТОКОЛ КРЕДИТНОГО КОМИТЕТА БАНКА.docx
21.01.2015 19:05	Согласование Нового состава КК и маршрутов согласований.	09.02.2015 11:20	Подписание	В работе	1_bpmn

Ответственный(ая): Первый Создатель

А Описание версии
 Изменено: Первый Создатель
 Дата создания последней версии: 14.01.2015

А Согласование
 Название маршрута: [Маршрут коллегиальных действий](#)
 Статус маршрута: Голосование
 Журнал согласований: Выполнено действие "За" 09.02.2015 11:08 (МСК) Первый Подписант
 Выполнено действие "За" 09.02.2015 11:07 (МСК) Второй Голосователь
 Перевод на "Голосование": 09.02.2015 11:02 (МСК), Первый Создатель – На демо мы голосуем документ, затем окончательно согласовываем.
 Перевод на "Подготовка": 09.02.2015 11:01 (МСК), Первый Создатель – Прошу согласовать, затем уже голосовать документ.
 Перевод на "Голосование": 09.02.2015 11:00 (МСК), Первый Создатель – Протокол подготовлен. Передаю на согласование. Прошу оперативности.

А Коллегиальные действия

Тип коллегиального действия	Назначено сотруднику	Состояние / Действие
На согласование	Второй Голосователь	Не обработан
На голосование	Первый Голосователь	Не обработан
На ознакомление	Второй Ознакомлен	Не обработан
На голосование	Первый Создатель	За Против Воздержался
На согласование	Первый Голосователь	Не обработан
На голосование	Второй Голосователь	Выполнено действие "За" 09.02.2015 11:07 (МСК) Второй Голосователь
На подпись	Первый Подписант	Не обработан
На голосование	Первый Подписант	Выполнено действие "За" 09.02.2015 11:08 (МСК) Первый Подписант

А История

Файл	Версия	Дата создания	Создано	Журнал изменений
ПРОТОКОЛ КРЕДИТНОГО КОМИТЕТА БАНКА.docx	1	09.02.2015 10:47	Первый Создатель	Документ создан

А Коллегиальные действия - Заместители

Сохранить | Отказаться | Показать все поля формы

Модуль: *
 Тип коллегиального действия: *
 Замещающий сотрудник: *
 Дата начала замещения: *

Документы: *
 На голосование
 На согласование
 На подпись
 На ознакомление

Модуль: *
 Тип коллегиального действия: *
 Дата начала замещения: *
 Дата окончания замещения: *

Документы: *
 Все
 Первый Создатель
 Первый Голосователь
 На подпись
 На голосование

А Управление Группами пользователей

Имя: *
 Документооборот

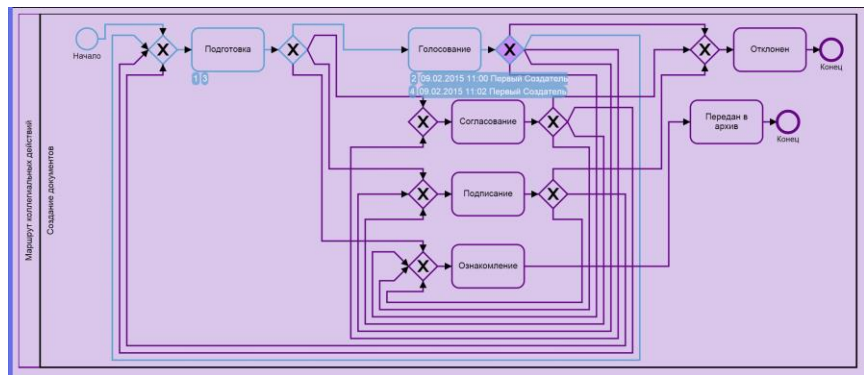

РАСШИРЕНИЕ ФУНКЦИОНАЛЬНОСТИ

+321

+SUITECRM

6. РАСШИРЕНИЕ ТИПОВЫХ ФОРМ КОНТРАГЕНТОВ, ЗАЯВОК, ПРЕДКОНТАКТОВ И Т.Д. ПОД РОССИЙСКУЮ БИЗНЕС СПЕЦИФИКУ.

7. РЕАЛИЗАЦИЯ ФОРМИРОВАНИЯ ТИПОВЫХ ФОРМ ДОКУМЕНТОВ В MS OFFICE (.DOCX; .XLSX).

8. РЕАЛИЗАЦИЯ ПРОИЗВОЛЬНЫХ ГРАФИЧЕСКИХ И ЖУРНАЛЬНЫХ «ПАНЕЛЕЙ УПРАВЛЕНИЯ» (ДАШЛЕТОВ).

9. РЕАЛИЗАЦИЯ «МЕХАНИЗМОВ ОБЕСПЕЧЕНИЯ УРОВНЕЙ СЕРВИСА (SLA)».

10. РЕАЛИЗАЦИЯ «ОБРАБОТКИ ЗАЯВОК С САЙТА».

11. TDD - РЕАЛИЗАЦИЯ «МАШИНЫ ФУНКЦИОНАЛЬНОГО И НАГРУЗОЧНОГО (АВТО)ТЕСТИРОВАНИЯ»

РАСШИРЕНИЕ ФУНКЦИОНАЛЬНОСТИ

+321

+SUITECRM

11. TDD = Test Driven Development

* Сгенерировано автоматически на основе selenium-теста



Создание обращения через личный кабинет и его обработка во внутренней системе

Переход к личному кабинету

Клиент [Иван Иванов](#) заходит в личный кабинет. Переходит в запись своего контрагента и через субпанель обращений создает новое обращение. Заполняет поля "Тема", "Описание".

[Ссылка на контрагента](#)

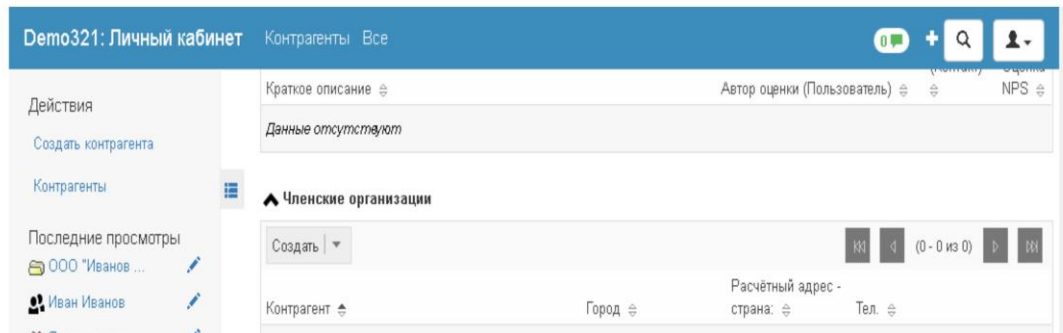

1 / 7	Файл	Прогресс	Результат	Дата запуска
	CaseWFClientTest.php		–	2017-07-27 17:23
<input type="checkbox"/>	CaseWFTest.php			2017-07-04 15:34
<input type="checkbox"/>	ClientRegistrationTest.php			2017-07-04 15:34
<input type="checkbox"/>	DiscountTaskTest.php			2017-07-08 21:52
<input type="checkbox"/>	ErrorTest.php			2017-07-04 15:37
<input type="checkbox"/>	PingTest.php			2017-07-04 15:37
<input type="checkbox"/>	ZZZDemoLinksTest.php			2017-07-04 15:37

« БУДУЩЕЕ УЖЕ НАСТУПИЛО. ПРОСТО ОНО ЕЩЕ НЕРАВНОМЕРНО РАСПРЕДЕЛЕНО. »

1. Функциональные и нагрузочные тесты
2. Формирование ролевой документации функциональными тестами со ссылками на учебную версию системы

+321

+SUITECRM

12. РЕАЛИЗАЦИЯ «КРЕДИТНОГО КОНВЕЙЕРА».

РАСШИРЕНИЕ ФУНКЦИОНАЛЬНОСТИ

+321

+SUITECRM

Контрагенты и Заявки

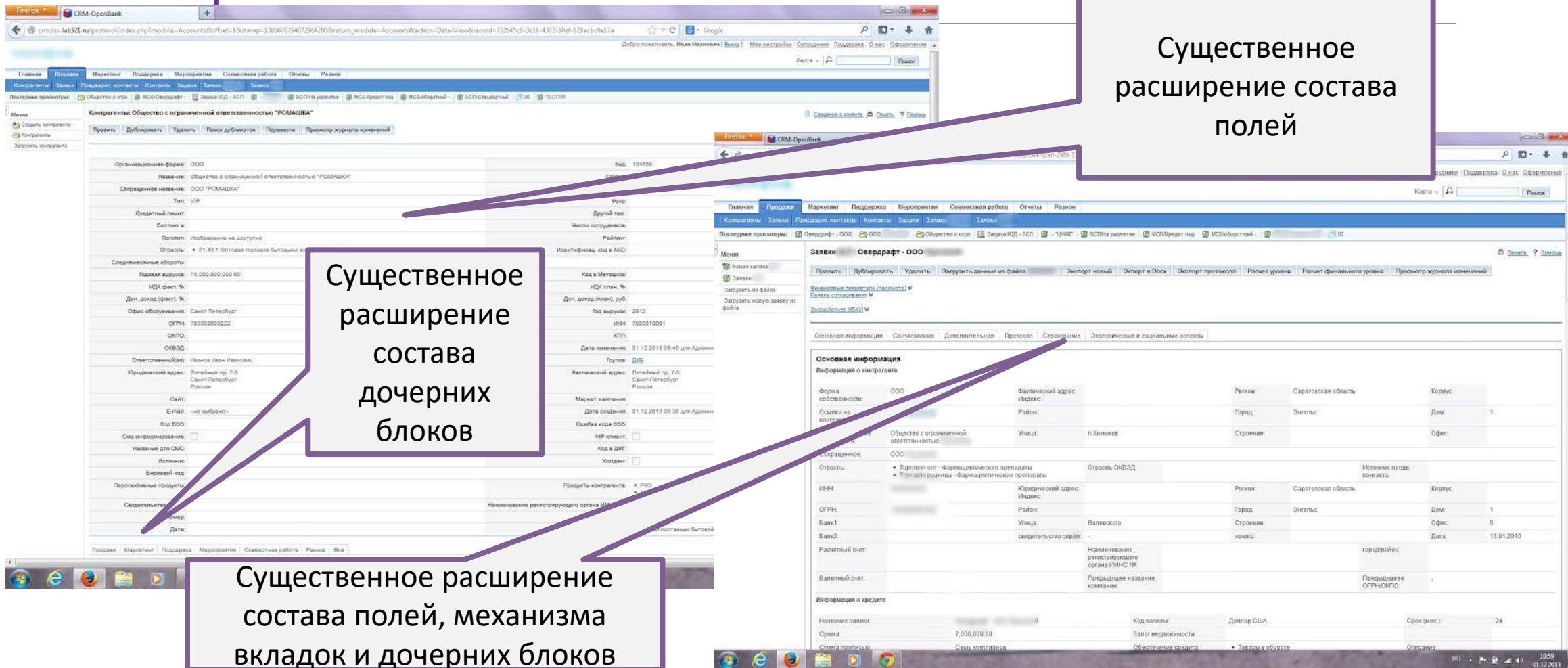

Согласование: маршрутизация и задачи смежным подразделениям

Пример использования маршрутизации

Пример назначения задачи смежному подразделению

Пример маршрута прохождения заявки

Согласование заявки

Учетная дата согласования: 01.12.2013
Резолюция: Требуется согласование выдачи гарантии в рамках...

Новый статус: Нач ПМ Подготовка

Новый ответственный: [Выбор]

Перейти

Тип задачи:	Договор новый	Дата решения:	01.12.2013
Комитет:	НК	Номер протокола:	12-12
Название:	Распоряжение / Общество с ограниченной ответственностью "РОМАШКА" / Гарантия	Ответственный(ая):	Иванов Иван Иванович
Офис обслуживания:	Санкт Петербург	Группа:	ДКБ
Тип финансирования:	Гарантия	Название заемщика:	Общество с ограниченной ответственностью
Вид финансирования:			
ИНН:		ОГРН:	
Генеральный директор:		Главный бухгалтер:	
	Литейный пр. 7-9 Санкт-Петербург Россия		Литейный пр. 7-9 Санкт-Петербург Россия
Сумма лимита финансирования/гарантии, комментарий:		Сумма транша, комментарий:	
Сумма лимита финансирования/гарантии:	30,000,000.00	Сумма транша:	2,500,000.00
Код валюты:	Российский Рубль	Код валюты:	Российский Рубль
Цель финансирования/выпуска гарантии:	Обеспечение надлежащего исполнения обязательств Принципала перед Бенефициаром по использованию акционных марок в соответствии с их назначением (в соответствии с требованиями законодательства)		
Целевое использование:	Прочее	Срок освоения лимита:	Ограниченно сроком действия лимит

Тема: * речение по гарантии Ромашка
Дата выполнения: * 01.12.2013 00:00:00 Нет
Дата начала: 01.12.2013 00:00:00 Нет
Приоритет: * Высокий
Тип: * -Заключение по гарантии
Новый/старый клиент: ЮД
Заполодатель: * Проверка правоспособности одного юридического лица
Описание: * -Заключение по одному объекту недвижимости
-Заключение по залому долей/акций/имущественных пра
-Заключение по ссуде

Статус: * Не начата
Относится к: * Распоряжен
Контактное лицо: * Контакты
Название контрагента: * Общество с о
Группа: * ДКБ
Ответственный(ая): * Петров Петр

Резолюция:

Количество объектов/лиц документов: 1
Периодичность: [нет]
Штрафные санкции:
Ссылки на файлы:

Согласование заявки

Заполнение
Проверка в филиале
Проверка в
Сбор документов
В работе КИ
Согласование начальника КИ
Согласование начальника по филиалу
Согласование начальника
Согласование начальника
Проверка в филиале
Кредитный комитет филиала
Кредитный комитет
Решение принято
Оформление документов
Кредит выдан (мониторинг)
Отказ
Отказ (претензия)

Заявки с холдингами, лимитами/продуктами.

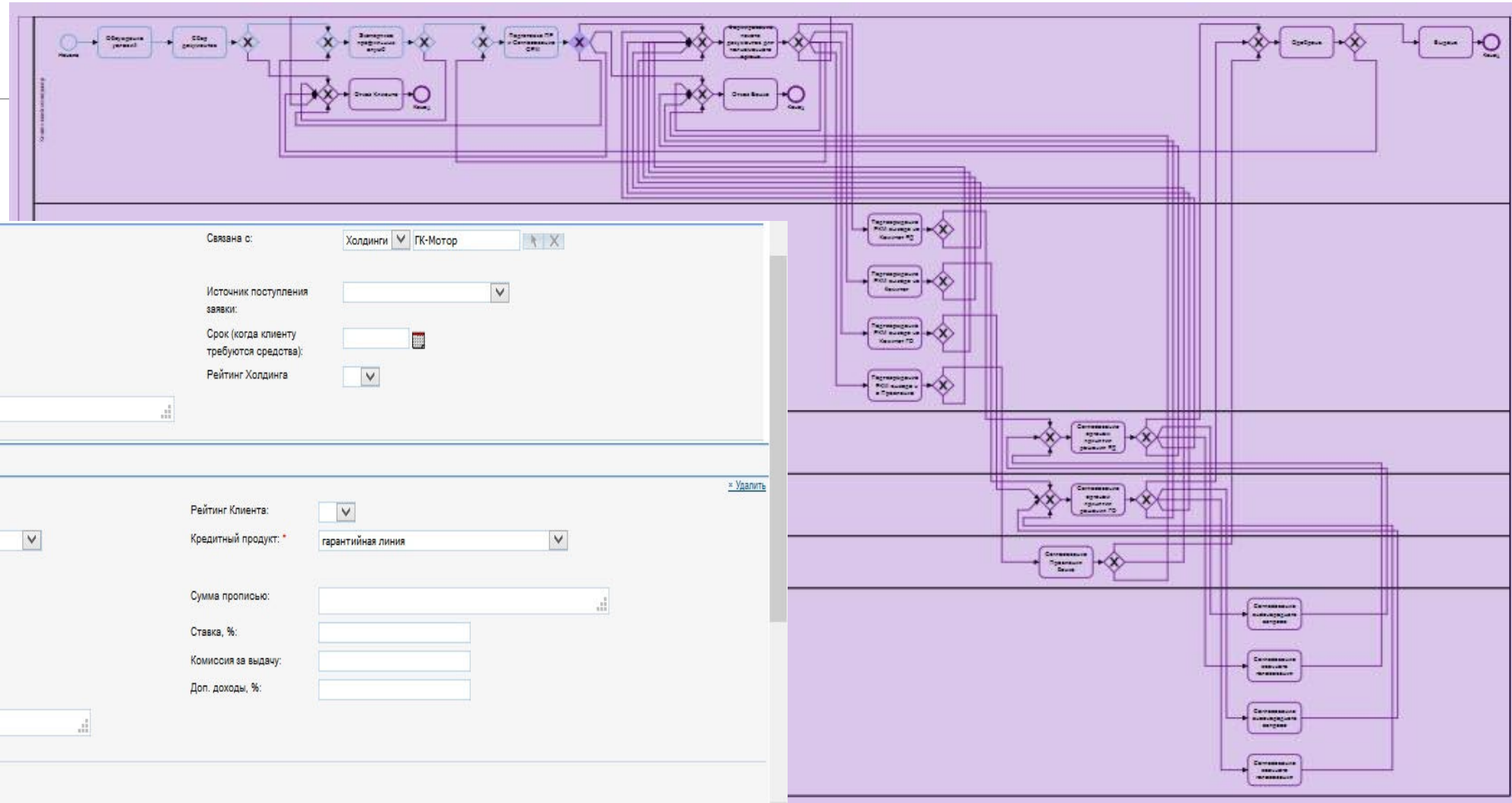

Название заявки: *

Связана с:

Статус клиента:

Источник поступления заявки:

Планируемая дата выноса на КК:

Срок (когда клиенту требуются средства):

Вероятность:

Рейтинг Холдинга:

Описание сделки:

А Кредитные продукты ✖ Удалить

Клиент:

Рейтинг Клиента:

Тип: *

Кредитный продукт: *

Валюта:

Сумма продукта: *

Сумма прописью:

Срок, лет:

Ставка, %:

Ставка all-in:

Комиссия за выдачу:

Фондирование:

Доп. доходы, %:

Обеспечение:

Сопроводительная документация

Пример ведения электронного архива сопроводительных документов с сохранением их версий

The screenshot displays a web application interface for document management. The main content area shows a document titled "Заметки: Анкета клиента" (Notes: Client Survey). It includes fields for contact information, account details, and a table of document versions. The table lists two versions of the document, both created by "Иванов Иван Иванович" on 01.12.2013. The first version is "Анкета_верс2.doc" (ID 445) and the second is "Анкета.doc" (ID 444). The interface also shows a navigation menu, a search bar, and a footer with copyright information for SugarCRM.

Файл	Редакция	Автор
Анкета_верс2.doc	445	Иванов Иван Иванович
Анкета.doc	444	Иванов Иван Иванович

Уведомления в почту

О назначении задач, заявок, контрагентов, контактов.

О истечение сроков выполнения и/или уведомление о приближении срока.

Эскалация уведомлений на руководителей при увеличении срока просрочки даты события.

Об изменении статуса заявки при ее прохождении по маршруту согласования.

Об изменении значимых полей заявки, задачи, контрагента или контакта.

----- Пересылаемое сообщение -----

От кого: **CRM-32TEST_protocol** <bsv@lab321.ru>

Дата: 1 декабря 2013 г., 11:05

Тема: Тип: . Заключение по гарантии, Код: 54039,

Клиент: Общество с ограниченной ответственностью

"РОМАШКА", Задача: Заключение по гарантии Ромашка

Кому: Петров Петр Петрович <bsv@lab321.ru>

Иванов Иван Иванович назначил(а) задачу: Петров Петр Петрович.

Код: 54039

Тема: Заключение по гарантии Ромашка

Приоритет:: Высокий

Дата выполнения: 01.12.2013 00:00 (GMT4)

Статус: Не начата

Описание: Требуется заключение по гарантии для ООО Ромашка

Вы можете просмотреть информацию по этой задаче здесь:

<<http://333.222.111/protocol/index.php?module=Tasks&action=DetailView&record=4f0c0a23-6b5b-ad24-24a2-529adfe44d13>>

13. «ЕДИНОЕ ОКНО» И РОЛЬ СПО CRM.

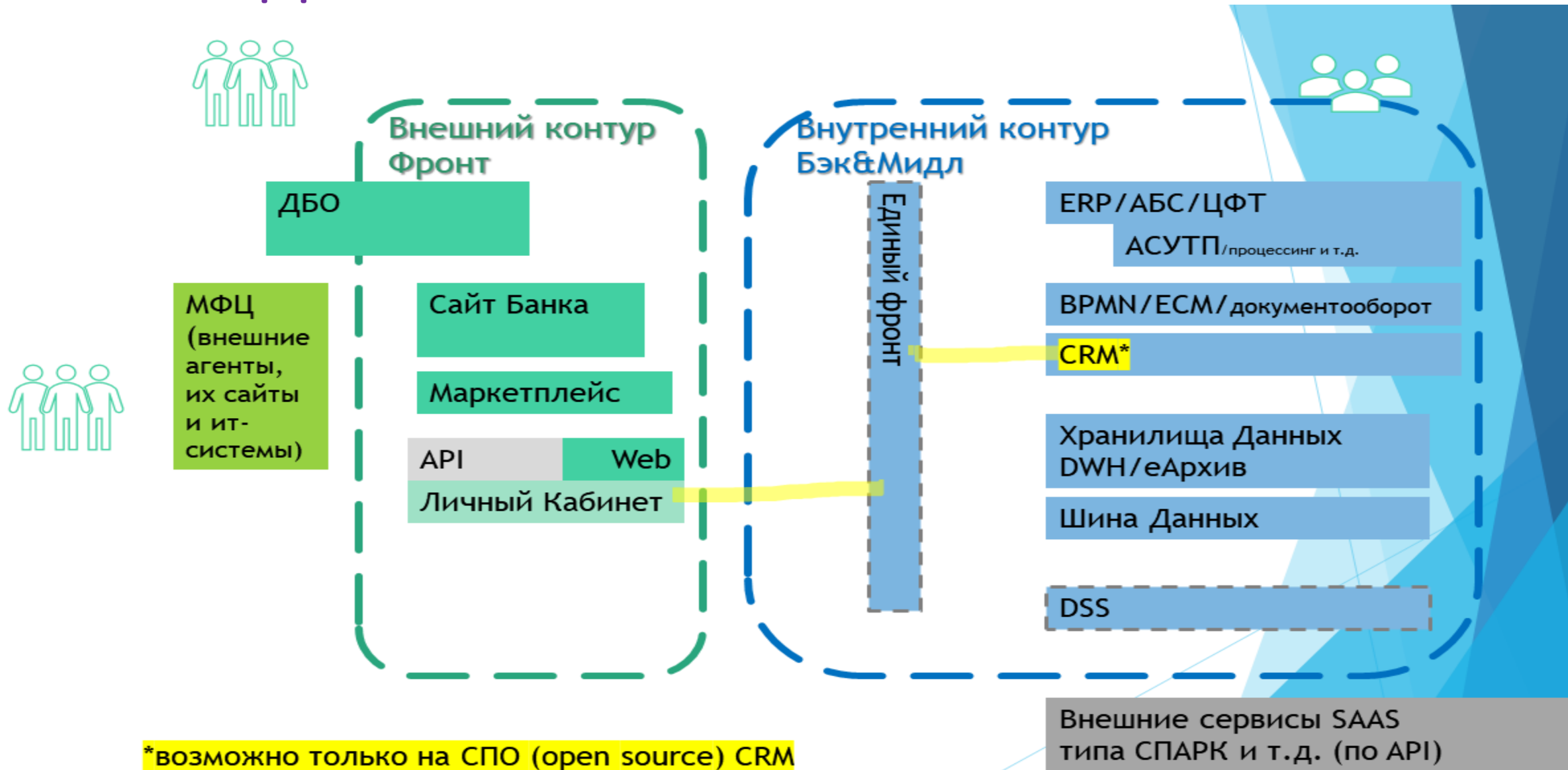

hard|soft 321

КОМПАНИЯ С НЕОБХОДИМЫМ ОПЫТОМ ДЛЯ РЕАЛИЗАЦИИ ПОТЕНЦИАЛА ПЛАТФОРМЫ SuiteRM.

КОМПАНИЯ С ОПЫТОМ РАЗРАБОТКИ И ДЛИТЕЛЬНОГО СОПРОВОЖДЕНИЯ АБС И БИЛЛИНГА.

КОМПАНИЯ-ИНТЕГРАТОР С 27 ЛЕТНИМ ОПЫТОМ РАБОТЫ СО ВСЕМ СТЕКОМ ПРИКЛАДНЫХ И ИНФРАСТРУКТУРНЫХ РЕШЕНИЙ БАНКОВ.

КОМПАНИЯ, 27 ЛЕТ РАБОТАЮЩАЯ ПО DevOps & FDD & TDD (AGILE).

«БУДУЩЕЕ УЖЕ НАСТУПИЛО. ПРОСТО ОНО ЕЩЕ НЕРАВНОМЕРНО РАСПРЕДЕЛЕНО.»

+321

+SUITECRM

hards|soft 321

Банк «Открытие» SugarCRM:

- Внедрение и техническое сопровождение системы учета взаимоотношений с клиентами, включая кредитный конвейер и процесс согласования открытия расчетных счетов. Промышленная эксплуатация с 2010 года по настоящее время - более 15 чел*лет.

Один из системообразующих банков России SugarCRM:

- Внедрение и техническое сопровождение системы учета взаимоотношений с клиентами, включая кредитный конвейер. Промышленная эксплуатация с 2014 года по настоящее время - более 16 чел*лет.

КБ «Русский ипотечный банк» SugarCRM:

- Внедрение и техническое сопровождение системы учета взаимоотношений с клиентами. Промышленная эксплуатация с 2012 года по настоящее время – менее 1 тыс.чел*часов.

ГК lab321.org:

- q321 (ERP). Промышленная эксплуатация с 1997 по 2010 – более 25 чел.*лет.
- SuiteCRM/SugarCRM для внутреннего использования [и демо-сайта](#). DevOps с 2007 года по настоящее время – порядка 10 чел.*лет.

ОАО «ОмскВодоканал» q321 (биллинг):

- Доработка и сопровождение системы учета и тарификации услуг водопотребления/водоотведения юридических и физических лиц, включая дистанционное обслуживание и процессы согласования разрешительной документации и подключения. Промышленная эксплуатация с 1997 года по настоящее время – более 80 чел.*лет.

«Плюс-Банк» q321 (АБС):

- Промэксплуатация с 1993 года по настоящее время – более 15 чел.*лет.

Agile Feature Driven Development.

Вся работа ведется в рамках Рабочей Группы (РГ), включающей в себя ключевых специалистов Банка и технологов Хардсофт321.

Весь проект ведётся короткими итерациями, в рамках каждой из которых:

- Выделяется объем первоочередного функционала в частное Техническое Задание.
- Реализуется прототип решения.
- Тестирование в рамках РГ и доработки до требуемого уровня.
- Приемка функционала и принятие решения о времени его включения в эксплуатацию.
- Отражение в пользовательской документации.

При необходимости производится нагрузочное тестирование.

Создание функциональных тестов, инженерной документации, проведение нагрузочного тестирования по мере необходимости.

Регулярное проведения краш-тестов (рекомендовано не реже раза в квартал).

МЕТОД ВЕДЕНИЯ ПРОЕКТОВ ХАРДСОФТ321 – AGILE DEVOPS & FDD

+321

ЕЩЕ БОЛЬШАЯ ЭКОНОМИЯ И СНИЖЕНИЕ РИСКОВ.
В СОВОКУПНОСТИ С SuiteCRM – ЭФФЕКТ БОЛЕЕ ЧЕМ 10-КРАТНЫЙ.

Реализация первоочередного функционала и введение его в эксплуатацию (time-to-market).

Минимальный риск ошибочных решений.

Минимальные издержки и непроизводительные накладные расходы.

Прозрачность работ исполнителя для сотрудников Банка.



ПЛЮСЫ ОТ AGILE

+321

+SuiteCRM

Стоимость нормо-часа сотрудников ХС321:

Технологи, руководитель проекта – 2 500 руб./час.

Ведущий программист – 2 000 руб./час.

Программист-тестировщик – 1 500 руб./час.

Оплата ежемесячно по факту оказанных услуг (time-and-material) или поэтапно (согласованный план-график).

Годовой бюджет сильно варьируется в зависимости от сложности и объема работ. Наиболее вероятный диапазон от 10 до 50 млн.руб. Возможна экспресс-оценка бюджета.



РАСЧЕТ И ОЦЕНКА СТОИМОСТИ РАБОТ

+321

+SuiteCRM

- Рекомендуемая СУБД - MySQL.*
- Debian, CoreOS.*
- Nginx или Apache.
- Рекомендуемая инфраструктура из двух площадок с серверами x86 и СХД NetApp 2xxx (8020) на каждой из них.*
- Виртуализация средствами VMware.*
- В зависимости от загруженности системы инвестиции в инфраструктуру (сервера, СХД, сеть) могут варьироваться от сотен тысяч до нескольких миллионов рублей.

* - возможно использование альтернативных решений



ПРЕДЛАГАЕМАЯ АРХИТЕКТУРА

+321

+SuiteCRM

**Рассчитываем на успешное
сотрудничество!**

Команда321